

Зарегистрируйте вашу покупку и обращайтесь за поддержкой на сайте  
[www.philips.com/welcome](http://www.philips.com/welcome)

14

Русский

# INTELLIA

Type HD8752

РУКОВОДСТВО ПО ЭКСПЛУАТАЦИИ



RU  
14

ПЕРЕД ИСПОЛЬЗОВАНИЕМ МАШИНЫ ВНИМАТЕЛЬНО ПРОЧИТАЙТЕ ДАННОЕ РУКОВОДСТВО ПО ЭКСПЛУАТАЦИИ.

CE

**PHILIPS**  
**Saeco**

1

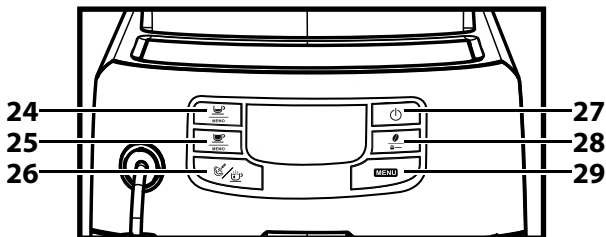
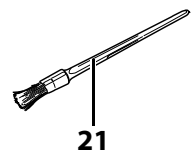
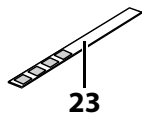
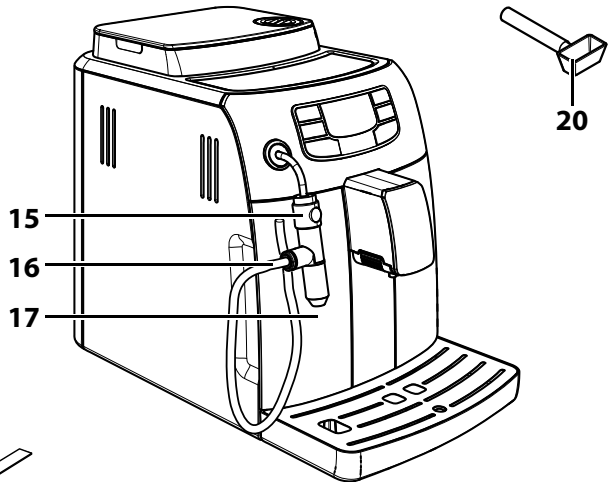
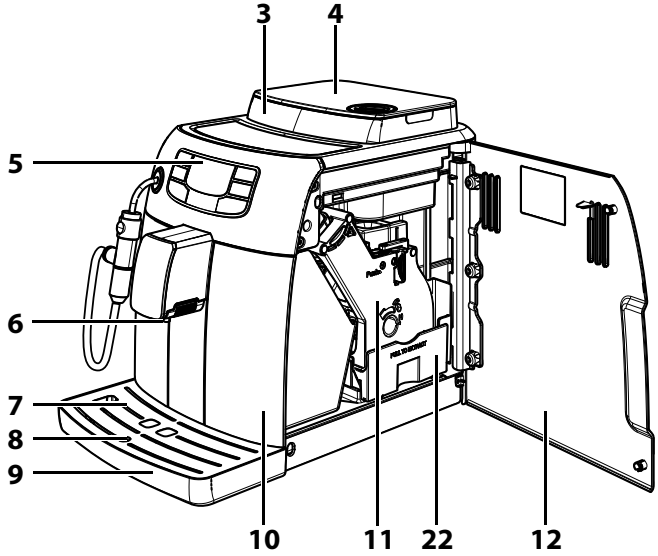
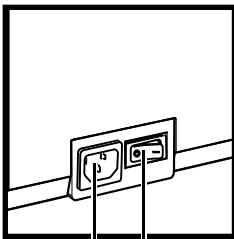
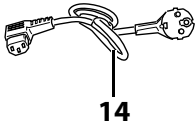
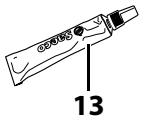
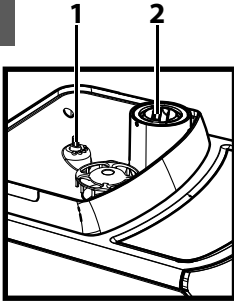

## Оглавление

<b>Введение</b> .....	<b>4</b>
<b>Общее описание (рис. 1)</b> .....	<b>4</b>
<b>Важно</b> .....	<b>4</b>
Назначение машины .....	5
Электропитание - Шнур питания .....	5
Защита других лиц .....	5
Опасность ожогов .....	5
Размещение - Пространство для эксплуатации и технического обслуживания .....	5
Чистка и хранение машины .....	6
Сбои в работе .....	6
Противопожарные меры .....	6
<b>Первое использование</b> .....	<b>6</b>
Упаковка .....	6
Предварительные операции .....	6
Загрузка контура .....	8
Цикл ополаскивания/самоочистки .....	9
Для получения отличного кофе эспresso: ополосните контур кофе, если машина используется впервые или после ее простоя в течение длительного периода времени .....	9
<b>Фильтр для очистки воды "INTENZA+" (дополнительно)</b> .....	<b>11</b>
Установка фильтра для очистки воды "INTENZA+" .....	11
<b>Измерение жесткости воды</b> .....	<b>12</b>
<b>Приготовление кофе эспresso и настройки</b> .....	<b>14</b>
Технология предварительного настаивания: улучшение аромата .....	14
Регулируемая керамическая кофемолка: полное сохранение аромата .....	14
Регулировка "Аромат": выберите нужное количество .....	15
<b>Подача кофе</b> .....	<b>16</b>
Регулировка устройства подачи .....	16
С кофе в зернах .....	17
С предварительно молотым кофе .....	17
Регулировка кофе в чашке (функция MEMO) .....	18
<b>Капучино</b> .....	<b>19</b>
<b>Подача горячей воды</b> .....	<b>20</b>
<b>Экологически чистая: Stand-by</b> .....	<b>21</b>
Stand by .....	21
<b>Чистка и техническое обслуживание</b> .....	<b>21</b>
Общая чистка .....	21
Чистка насадки для приготовления кофе капучино «Cappuccinatore» (После каждого использования) .....	23
Ежемесячная очистка насадки для приготовления кофе капучино «Cappuccinatore» (глубокая) .....	23
<b>Блок приготовления кофе</b> .....	<b>26</b>
Еженедельная чистка блока приготовления кофе .....	26
Чистка блока приготовления кофе с помощью таблеток "Coffee Clean Tablets" .....	28
Смазывание блока приготовления кофе .....	30
<b>Удаление накипи</b> .....	<b>31</b>
<b>Программирование</b> .....	<b>34</b>
Вход в "меню" .....	34
Команды программирования .....	35
Выход из режима программирования .....	35
Функции .....	36
Пример программирования .....	36
<b>Дисплей панели управления</b> .....	<b>38</b>
<b>Решение проблем</b> .....	<b>40</b>
<b>Технические характеристики</b> .....	<b>41</b>
<b>Утилизация отходов</b> .....	<b>41</b>
<b>Обслуживание</b> .....	<b>42</b>

## Введение

Поздравляем вас с покупкой, и добро пожаловать в Philips! Чтобы максимально воспользоваться поддержкой Philips, зарегистрируйте вашу покупку на [www.philips.com/welcome](http://www.philips.com/welcome).

В этом руководстве вы найдете всю необходимую информацию по установке, использованию, чистке и очистке от накипи вашего прибора. В случае, если вам потребуется дополнительная помощь, просим вас звонить на бесплатный телефонный номер центра обслуживания клиентов Philips. Номера телефонов вы сможете найти на последней странице данного документа и в гарантийном талоне, прилагаемом к прибору.

## Общее описание (рис. 1)

1. Ручка регулирования помола
2. Отделение для предварительно молотого кофе
3. Емкость для кофе в зернах
4. Крышка емкости для кофе в зернах
5. Панель управления
6. Устройство подачи кофе
7. Решетка-подставка для чашек
8. Индикатор заполненного поддона для сбора капель
9. Поддон для сбора капель
10. Контейнер для сбора отходов
11. Блок приготовления кофе
12. Дверца для обслуживания
13. Пищевая смазка для блока приготовления кофе
14. Шнур питания
15. Насадка для приготовления кофе капучино «Cappuccinatore»
16. Всасывающая трубка
17. Бак для воды
18. Розетка для шнура питания
19. Главный выключатель
20. Ключ регулировки кофемолки+ Дозатор предварительно молотого кофе
21. Щетка для чистки
22. Контейнер для кофе
23. Тест-полоска для определения жесткости воды
24. Кнопка приготовления кофе эспрессо
25. Кнопка приготовления кофе эспрессо лунго
26. Кнопка выбора горячей воды/пара
27. Кнопка ON/OFF
28. Кнопка переключателя “Аромат” – Предварительно молотый кофе
29. Кнопка “MENU” (“МЕНЮ”)
30. Удаление накипи

## Важно

Перед использованием прибора внимательно прочитайте данное руководство и сохраняйте его для дальнейших консультаций.

Не допускайте попадания воды на электрические компоненты машины, находящиеся под напряжением: опасность короткого замыкания! Пар и горячая вода могут вызвать ожоги! Никогда не направляйте струю пара или горячей воды на части тела; прикасаться к носу подача пара / горячей воды следует очень осторожно, используя для захвата соответствующий держатель: опасность ожогов!

### Назначение машины

Данная кофемашина предназначена исключительно для бытового использования. Запрещено вносить изменения в конструкцию прибора и использовать его не по назначению, поскольку это может повлечь за собой различные риски! Данный прибор не предназначен для использования лицами (включая детей) с ограниченными физическими, умственными или сенсорными способностями, а также лицами, не имеющими достаточного опыта и/или квалификации, если они не обучены пользоваться машиной лицом, ответственным за их безопасность, либо не находятся под его присмотром.

### Электропитание - Шнур питания

Подключайте кофемашину только к надлежащей розетке. Напряжение должно соответствовать значению, указанному на табличке, расположенной на дверце изнутри. Запрещается эксплуатировать машину с поврежденным шнуром питания. Если шнур питания поврежден, необходимо заменить его, обратившись к производителю или в его центр обслуживания клиентов. Запрещается прокладка шнура питания через углы и острые кромки, а также поверх очень горячих предметов. Провод должен быть защищен от попадания масла. Не перемещайте и не тяните кофемашину, держась за шнур питания. Для извлечения штепсельной вилки из розетки не тяните за шнур и не касайтесь вилки мокрыми руками. Следует избегать свободного свисания шнура питания со стола или шкафа.

### Защита других лиц

Не оставляйте детей без присмотра и не позволяйте им играть с прибором. Дети не понимают опасности, связанной с электроприборами. Не допускайте детей к материалам, используемым для упаковки машины.

### Опасность ожогов

Запрещается направлять на себя и/или других лиц струю пара и/или горячей воды: **опасность ожогов!** Всегда пользуйтесь надлежащими ручками или рукоятками.

### Размещение - Пространство для эксплуатации и технического обслуживания

Для правильного управления прибором рекомендуется:

- Выбрать ровную устойчивую поверхность, на которой никто не сможет перевернуть кофемашину или травмироваться ею.
- Выбрать хорошо освещенное, чистое помещение с легкодоступной розеткой.
- Обеспечить минимальное расстояние от стен до кофемашины, как указано на рисунке;
- Во время включения и выключения машины рекомендуется установить пустой стакан под устройством подачи.

Не держать машину при температуре ниже 0°C; низкие температуры могут повредить ее. Не использовать кофемашину на открытом воздухе. Не устанавливать машину на очень горячих поверхностях и вблизи открытого огня во избежание оплавления или повреждения корпуса.

### Чистка и хранение машины

Поддерживайте машину в надлежащем состоянии и в чистоте; храните ее в надлежащих условиях. Поскольку в машине используются натуральные ингредиенты для приготовления напитков (кофе, вода, молоко и т. д.), остатки молотого кофе или конденсированная вода могут скапливаться на поверхности, на которой машина установлена. Поэтому рекомендуется периодически чистить как видимые части машины, так и область, находящуюся под машиной. Перед тем как оставить машину на хранение, настоятельно рекомендуется очистить ее:

- Вода, оставшаяся в баке и/или в водяном контуре несколько дней, не должна использоваться в пищевых целях. Если не планируется включать машину в течение продолжительного времени, выпустите воду из паровой трубки и тщательно очистите насадку для приготовления кофе капучино «Cappuccinatore» (если имеется).
- Выключите машину с помощью главного выключателя и очистите ее. В конце выньте штепсельную вилку из розетки. Дождитесь пока машина остынет.

Запрещается погружать машину в воду! Храните машину в сухом месте, подальше от детей. Защищайте машину от попадания пыли и грязи. Строго запрещается нарушать целостность внутренних компонентов машины.

### Сбои в работе

В случае неисправности, поломки или подозрения на поломку после падения машины следует немедленно извлечь штепсельную вилку из розетки. Эксплуатация поврежденной машины запрещена. Для получения более подробной информации по обслуживанию клиентов и решению проблем см. главы "Решение проблем и обслуживание клиентов".

### Противопожарные меры

В случае возникновения пожара пользуйтесь углекислотными (CO<sub>2</sub>) огнетушителями. Не используйте для тушения воду или порошковые огнетушители.

## Первое использование

### Упаковка

Оригинальная упаковка была спроектирована и изготовлена для защиты машины во время ее отгрузки. Рекомендуется сохранять ее для возможной транспортировки в будущем.

### Предварительные операции

Достаньте из упаковки поддон для сбора капель с решеткой для чашек и кофемашину. Установите кофемашину в подходящем месте, соответствующем требованиям, описанным в правилах безопасности.

- 1** Вставьте поддон для сбора капель с решеткой в специальное гнездо машины, убедившись, что поддон вошел до упора.

*Важное замечание:*

- Вставьте штепсельную вилку в электрическую розетку только

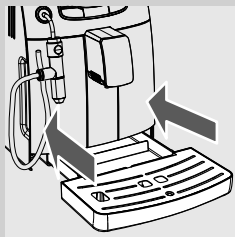



- тогда, когда будет указано, и проверьте, чтобы главный выключатель находился в положении "0".
- *Внимательно прочитайте главу "Сообщения на ЖК-дисплее", где подробно объясняется значение всех сообщений, которые машина подает пользователю посредством ЖК-дисплея, расположенного на панели управления.*

НИКОГДА не убирайте поддон для сбора капель при включенной машине. Подождите несколько минут после включения и/или выключения, поскольку машина будет выполнять цикл ополаскивания/самоочистки (см. параграф "Цикл ополаскивания/самоочистки").

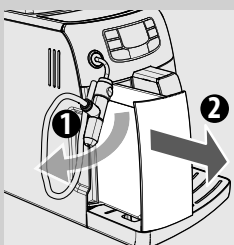

- 2** Извлеките бак для воды из соответствующего гнезда.

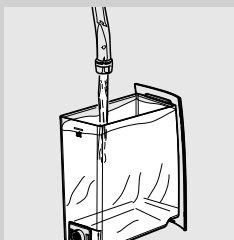

- 3** Ополосните его и наполните свежей водой; не превышайте максимальный уровень ("MAX"), указанный на баке. Снова вставьте бак на место, протолкнув его до конца хода (внешние профили не должны смыкаться)

Всегда наливайте в бак только свежую негазированную воду. Горячая вода, а также другие жидкости могут повредить бак и/или машину. Не включайте машину без воды: убедитесь, чтобы в баке было достаточно воды.



- 4** Снимите крышку с емкости для кофе.

*Примечание: емкость может быть оснащена защитной системой в соответствии с нормами, принятыми в стране эксплуатации машины.*

- 5** Медленно насыпьте кофе в зернах в емкость.

Наполняйте емкость всегда и только кофе в зернах. Молотый кофе, растворимый кофе, а также различные предметы, помещенные внутрь контейнера, наносят повреждения машине.

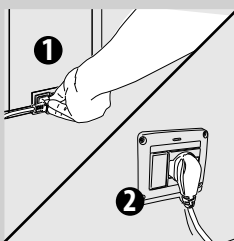

- 6** Снимите крышку с емкости для кофе.

- 7** Вставьте штепсельную вилку в розетку, расположенную в задней части машины.

- 8** Вставьте штепсельную вилку с другой стороны шнура питания в стенную электрическую розетку с соответствующим напряжением.

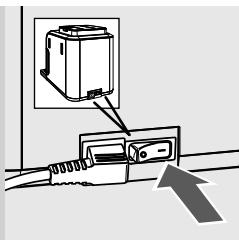

**9** Установите главный выключатель в положение "I", чтобы смочь включить машину.

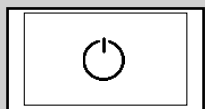

Черный

На дисплее появится иконка режима ожидания "Stand-By".

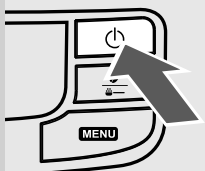

**10** Для включения машины достаточно нажать на кнопку "⏻"

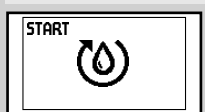

Оранжевый

На дисплее появится сообщение о том, что необходимо выполнить загрузку контура.

### Загрузка контура

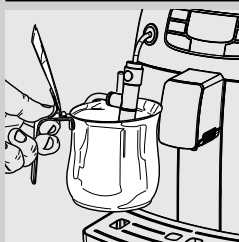

Чтобы избежать задерживания воды в контуре в течение длительного времени, перед первым запуском машины, а также после ее длительного простоя водный контур следует загрузить. Это позволит вам получить отличный свежий продукт.

**1** Для загрузки контура вставьте емкость под насадку для приготовления кофе капучино «Cappuccinatore».

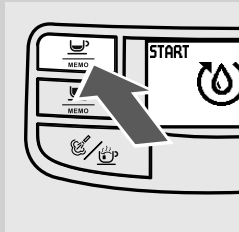

**2** Выберите "START" ("Пуск") нажатием кнопки "MEMO". Машина автоматически загрузит контур, вытесняя заранее определенное количество воды из насадки для приготовления кофе капучино «Cappuccinatore»; процесс постепенного наполнения отображается с помощью полоски под символом.

По окончании процесса машина автоматически завершит подачу.

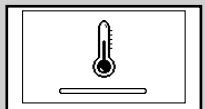

Оранжевый

Теперь на дисплее появится символ подогрева машины, показанный на рисунке.





Оранжевый

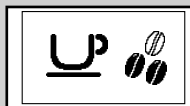

Зеленый

- 3 По окончании подогрева машина выполнит цикл ополаскивания внутренних контуров.  
На этой фазе на дисплее появится символ, показанный на рисунке.
- 4 После завершения операций, описанных выше, на дисплее появится символ.  
Теперь машина готова к подаче продуктов.
- 5 Для подачи кофе, горячей воды или пара и правильного пользования машиной внимательно следуйте описанным ниже инструкциям.

*Примечание: Если машина используется в первый раз, или в течение если она простаивала в течение длительного периода времени, выполните операции, описанные в следующем параграфе.*

### Цикл ополаскивания/самоочистки

После автоматической загрузки контура машина автоматически выполняет цикл ополаскивания/очистки контура. Этот цикл позволяет ополаскивать внутренние контуры для кофе свежей водой. Данный цикл автоматически выполняется также в следующих случаях:

- При включении машины (с холодным бойлером)
- После загрузки контура (с холодным бойлером)
- Во время фазы подготовки режима ожидания (в случае, если был подан кофейный напиток)
- Во время фазы выключения после нажатия кнопки ON/OFF (в случае, если был подан кофе).



Оранжевый

Подается небольшое количество воды для ополаскивания и нагревания всех компонентов; на этой фазе появляется символ.

Настоятельно рекомендуется дождаться автоматического завершения цикла. Можно остановить подачу, нажав кнопку "STOP".

### Для получения отличного кофе эспрессо: ополосните контур кофе, если машина используется впервые или после ее простоя в течение длительного периода времени.

Помимо цикла ополаскивания/самоочистки рекомендуется выполнить следующие простые операции для приготовления отличного кофе эспрессо.

Должны быть выполнены следующие операции:

- A) При первом включении.
- B) Если машина простаивала в течение длительного периода времени (более 2-х недель).

- 1 Поставьте вместительную емкость под устройство подачи.

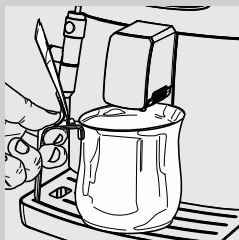

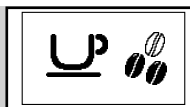

Зеленый

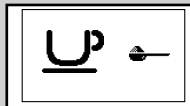

Зеленый

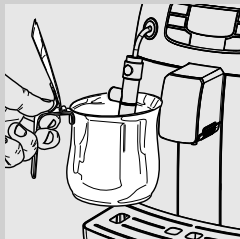
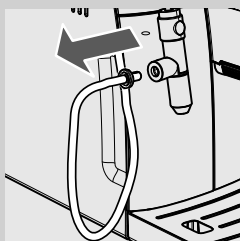

Зеленый

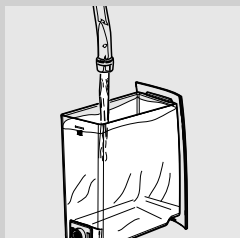
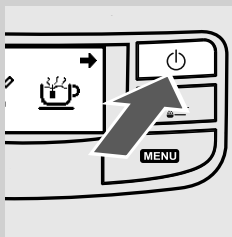

Перед началом процедуры убедитесь, что на дисплее отображается следующий символ.

- Выберите функцию подачи предварительно молотого кофе, нажав один или несколько раз кнопку “☕” до появления следующего символа.

*Примечание: не добавляйте в отделение предварительно молотый кофе.*

- Нажмите кнопку “☕ MEMO”. Дождитесь окончания подачи и освободите емкость с водой.
- Повторите трижды операции, описанные в шагах 1-3; затем перейдите к шагу 5.
- Удалите штырь со всасывающей трубкой из насадки для приготовления кофе капучино «Cappuccinatore».

- Вставьте емкость под насадку для приготовления кофе капучино «Cappuccinatore».

- Нажмите кнопку “☕/☕”. На дисплее появляется следующий символ.

- Нажмите кнопку “⏻”, чтобы начать подачу горячей воды. Продолжайте подачу воды до сигнала о нехватке воды.

- По окончании снова наполните бак для воды. Далее можно производить подачу напитков, как описано в следующих параграфах.

**Внимание:** по окончании вставьте штырь с трубкой, которые вы извлекли на шаге 5, для правильной эксплуатации машины.

### Фильтр для очистки воды "INTENZA+" (дополнительно)



Фильтр для очистки воды "INTENZA+" может улучшить качество воды. «Использование фильтра "Intenza+" уменьшит образование накипи и обеспечит более интенсивный аромат вашему эспрессо. Следовательно, чтобы насладиться наилучшим кофе эспрессо, рекомендуется установить фильтр для очистки воды "INTENZA+", который можно приобрести у вашего доверенного продавца или в интернет-магазине Philips по адресу <http://shop.philips.com>.

### Установка фильтра для очистки воды "INTENZA+"

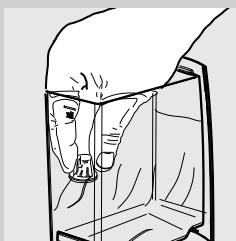

- 1 Удалите маленький белый фильтр, имеющийся в баке, поместив его на хранение в сухое место, защищенное от пыли.

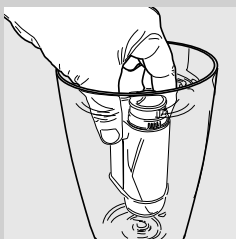

- 2 Извлеките фильтр для очистки воды "INTENZA+" из упаковки и погрузите его в вертикальном положении (отверстием вверх) в холодную воду; затем слегка нажмите на боковые стенки, чтобы вышли пузырьки воздуха.

Измерение жесткости воды очень важно для правильного использования фильтра для очистки воды "INTENZA+" и частоты очистки машины от накипи.

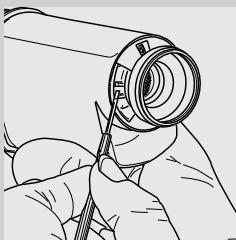

- 3 Фильтр следует устанавливать на основании измерений для определения жесткости воды. Используйте тест-полоску для определения жесткости воды, которая входит в комплект поставки. Настройте "Intenza Aroma System", как указано на упаковке фильтра (см. параграф "Измерение жесткости воды").

A = Мягкая вода  
 B = Жесткая вода (стандарт)  
 C = Очень жесткая вода

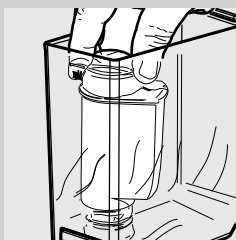

- 4 Вставьте фильтр в пустой бак. Нажмите до остановки.
- 5 Наполните бак свежей питьевой водой и вставьте его обратно в машину.
- 6 Подайте воду, содержащуюся в баке, с помощью функции горячей воды (см. параграф "Подача горячей воды").
- 7 Снова наполните бак водой.

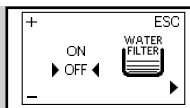

Оранжевый

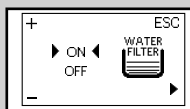

Оранжевый



Оранжевый

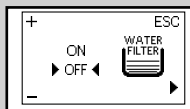

Оранжевый

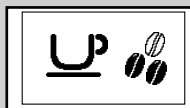

Зеленый

- 8** Нажмите кнопку "MENU" и пролистывайте страницы, нажимая кнопку "↵" до появления следующей страницы.

- 9** Нажмите кнопку "MEMO" для выбора положения "ON" и нажмите кнопку "↵" для подтверждения.

Таким образом вы запрограммируете машину, и она будет информировать вас о необходимости замены фильтра.

*Примечание: При замене фильтра для очистки воды "INTENZA+" на новый следует вновь запрограммировать данную функцию. Замените фильтр, как было показано ранее.*

*После этого войдите в меню программирования и пролистайте его до указанной страницы, затем выберите опцию "RESET" ("СБРОС") и нажмите кнопку "↵". Машина будет запрограммирована для управления новым фильтром.*

*Примечание: если фильтр уже установлен, и его нужно извлечь без замены, выберите опцию "OFF" и нажмите кнопку "↵".*

- 10** Для выхода нажимайте кнопку "⏻" до появления начальной страницы.

*Примечание: при отсутствии фильтра для очистки воды "INTENZA+" в бак необходимо вставить белый маленький фильтр, удаленный ранее.*

## Измерение жесткости воды

Измерение жесткости воды очень важно для правильного управления фильтром "INTENZA+" и интенсивностью удаления накипи в машине.

- 1** На 1 секунду погрузите в воду маленький пробный образец для проверки жесткости воды с помощью тест-полоски, имеющейся в машине.

*Примечание: Тест-полоска может использоваться только для одного измерения.*

- 2** Проверьте, сколько квадратов изменило цвет, и сверьтесь с таблицей.

*Примечание: буквы соответствуют ссылкам, расположенным в основании фильтра Intenza; фильтр нужно будет отрегулировать в соответствии с этим измерением.*

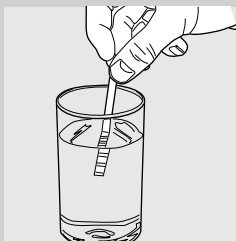

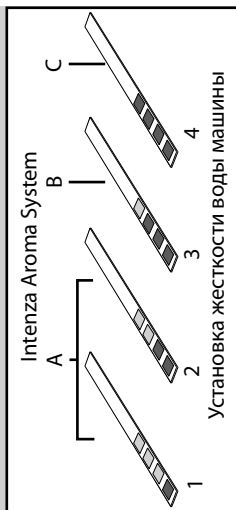

Оранжевый

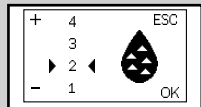

Оранжевый

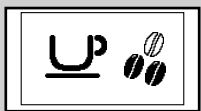

Зеленый

**3** Номера соответствуют настройкам, которые вы найдете при регулировке жесткости воды, описанной в главе о программировании. Более точно:

- 1 = 1 (очень мягкая вода)
- 2 = 2 (мягкая вода)
- 3 = 3 (жесткая вода)
- 4 = 4 (очень жесткая вода)

**4** Зная эту значенie, запрограммируйте значение жесткости воды. Нажмите кнопку "MENU" и пролистывайте страницы нажатием кнопки "↔" до появления следующей страницы.

*Примечание: машина поставляется со стандартными настройками, которые подходят в большинстве случаев при использовании.*

**6** Нажмите:  
кнопку "MEMO" для увеличения значения  
или  
кнопку "MEMO" для уменьшения значения.

**7** Нажмите кнопку "↔" для подтверждения настройки.

**8** Нажмите кнопку "⏻" для выхода и подачи продуктов.

### Приготовление кофе эспрессо и настройки

Ваша машина работает с использованием кофе в зернах и/или предварительно молотого кофе и позволяет выполнять некоторые настройки для использования всего ее потенциала и получения полной гаммы "Вкусов кофе эспрессо" (Espresso experience).

Saeco Adapting System: Интеллектуальная система саморегулировки, дающая возможность использования всех типов кофе в зернах, представленных на рынке.

Кофе - это натуральный продукт, и его характеристики могут изменяться в соответствии с его происхождением, типом смеси и поджаривания. Кофемашина Saeco оснащена системой саморегулировки, позволяющей использовать любые имеющиеся в продаже типы кофе в зернах (не карамелизированного).

- Машина регулируется автоматически для оптимизации экстракции кофе, гарантируя идеальное уплотнение таблетки для достижения кремообразного кофе эспрессо, выделяющего все ароматы, независимо от типа используемого кофе.
- Процесс оптимизации - это процесс обучения, требующий подачи определенного количества кофе с целью отрегулировать уплотнение порошка машиной.
- Внимание! Могут встретиться особые смеси, требующие регулировки кофемолок для оптимизации экстракции кофе - (см. парагр. Регулировка кофемолки).

### Технология предварительного настаивания: улучшение аромата

Благодаря технологии предварительного настаивания молотый кофе замачивается перед процессом подачи. Это обеспечивает получение максимально выраженного аромата.

### Регулируемая керамическая кофемолка: полное сохранение аромата

Керамические кофемолки гарантируют точную степень помола для каждого типа кофейной смеси; эта технология позволяет избежать перегрева зерен. Комбинация этих факторов дает возможность полностью сохранить аромат, обеспечивая настоящий итальянский вкус в каждой чашке кофе.

**Внимание! Ручку регулировки помола, расположенную внутри емкости для кофе, следует поворачивать ключом для регулировки кофемолки и только во время работы кофемолки. Не помещайте в емкость продукты, отличные от кофе в зернах. Не насыпайте молотый и/или растворимый кофе в емкость для кофе в зернах.**

**Внимание: кофемолка имеет движущиеся части, которые могут представлять опасность; запрещается вставлять в нее пальцы и/или другие предметы. В случае сбоев в работе выключите прибор нажатием кнопки ON/OFF и вытащите штепсельную вилку из розетки, перед тем как производить любые действия внутри емкости для кофе в зернах. Не насыпайте кофе в зернах во время работы кофемолки.**

Машина позволяет выполнять плавную регулировку степени помола кофе, с тем чтобы она соответствовала типу используемого кофе.

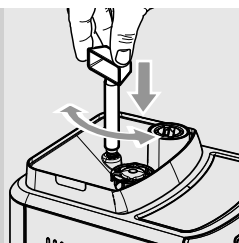

Регулировка должна выполняться нажатием на штырь, расположенный внутри емкости для кофе; необходимо нажать на него и повернуть, используя только ключ, входящий в комплект поставки.

Нажмите и поверните штырь только на одно деление за раз и подайте 2-3 порции кофе; только таким образом можно заметить изменение степени помола.

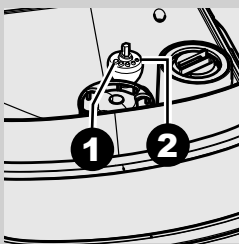

Метки, находящиеся внутри емкости, указывают на установленную степень помола; можно установить 5 различных степеней помола со следующими метками:

- 1- Крупный помол: более легкий вкус, для смесей с темным поджариванием.
- 2- Мелкий помол: более насыщенный вкус, для смесей со светлым поджариванием.

### Регулировка "Аромат": выберите нужное количество

Выберите вашу любимую кофейную смесь и определите количество кофе для помола в соответствии с вашим вкусом. Машина предоставляет возможность регулировки количества кофе для помола.

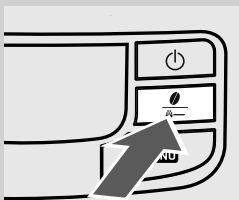

Нажав и отпустив кнопку "☉", можно получить четыре варианта на выбор (легкий, средний, сильный, предварительно молотый).

Сделать выбор можно, когда на экране появляется обозначение зерен. При каждом нажатии и отпуске кнопки "☉" аромат изменяется на одну степень, согласно выбранному количеству:

- ☉☉☉ = Легкий аромат
- ☉☉☉☉ = Средний аромат
- ☉☉☉☉☉ = Сильный аромат

*Примечание: выбор должен быть выполнен перед выбором кофе. Таким образом определяется интенсивность вкуса в соответствии с личными предпочтениями.*

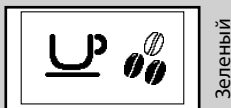

Зеленый

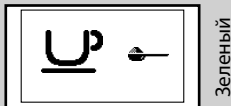

Зеленый

После выбора "сильного аромата" выбирается функция, позволяющая изготовление кофе из предварительно молотого кофе.

Этот выбор показывается с помощью символа сбоку.

Для использования этой функции необходимо ознакомиться с соответствующим параграфом.

## Подача кофе

*Примечание: в случае если машина не подает кофе, проверьте наличие воды в соответствующем баке.*

Перед подачей кофе проверьте сообщения на дисплее о том, что бак для воды и емкость для кофе наполнены.

Перед подачей кофе отрегулируйте высоту устройства подачи по вашему желанию и выберите аромат или предварительно молотый кофе.

## Регулировка устройства подачи

С кофемашиной можно использовать большинство чашек/чашечек, имеющихся в продаже.

Устройство подачи может быть отрегулировано по высоте для наилучшего приспособления к размерам чашечек, которые желаете использовать.

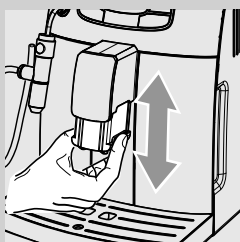

Для выполнения регулировки приподнимите и опустите вручную устройство подачи, поместив пальцы, как показано на рисунке.

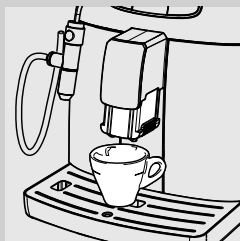

Рекомендуемые положения:  
Для пользования маленькими чашечками;



Для пользования большими чашками.





Под устройством подачи могут быть размещены две чашки/чашечки для одновременной подачи двух кофе.



### С кофе в зернах

Для получения кофе эспрессо нажмите и отпустите:

- 1** кнопку “” для выбора желаемого аромата.
- 2** кнопку “” для получения кофе эспрессо; или кнопку “” для получения кофе эспрессо лунго.

Далее начинается цикл подачи:

Для подачи 1 кофе нажмите кнопку один раз; на дисплее появится символ.

Для подачи 2 кофе нажмите последовательно кнопку два раза; на дисплее появится символ.

*Примечание: для подачи 2 кофе машина автоматически производит помол и дозировку нужного количества кофе. Приготовление двух кофе требует двух циклов помола и двух циклов подачи, которыми машина управляет автоматически.*

- 3** По окончании цикла приготовления кофе начинает выходить из устройства подачи.
- 4** Подача кофе прекращается автоматически. В любом случае, можно прервать подачу кофе, нажав кнопку “” “STOP”.



Зеленый



Зеленый

### С предварительно молотым кофе

Эта функция позволяет использовать предварительно молотый и декофеинизированный кофе.

Предварительно молотый кофе должен насыпаться в специальное отделение, расположенное рядом с емкостью для кофе в зернах. Насыпайте только молотый кофе для машин эспрессо, и никогда - кофе в зернах или растворимый кофе.

*Примечание:*

*Если в отделение не насыпан предварительно молотый кофе, вы получите только подачу воды;*

*Если доза чрезмерная, и будут насыпаны 2 или более мерки кофе, машина не будет производить подачу кофе. В этом случае машина также выполняет цикл впустую и направляет порошкообразный кофе в контейнер для сбора отходов.*

Для подачи кофе необходимо:

- 1** Нажать и отпустить кнопку “” один или более раз для выбора и включения функции предварительно молотого кофе.
- 2** Поднимите крышку отделения для предварительно молотого кофе.

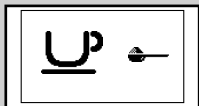

Насыпьте только 1 мерку предварительно молотого кофе в отделение; для этой операции используйте исключительно мерку, поставляемую в комплекте с машиной. Затем закройте крышку.



Зеленый



Внимание: насыпьте в отделение только предварительно молотый кофе. Помещение других веществ или предметов может привести к серьезному повреждению машины, не покрытому гарантией.



- 3** Нажмите и отпустите:  
кнопку " " для получения кофе эспрессо;  
или  
кнопку " " для получения кофе эспрессо лунго.
- 4** Далее начинается цикл подачи. По окончании цикла приготовления кофе начинает выходить из устройства подачи.
- 5** Подача кофе прекращается автоматически. В любом случае, можно прервать подачу кофе, нажав кнопку " " "STOP".

По окончании подачи продукта машина переходит к установленной конфигурации для кофе в зернах.



*Примечание: для подачи других рецептов кофе повторите только что описанные операции.*

### Регулировка кофе в чашке (функция MEMO)

Машина позволяет регулировать количество подаваемого кофе в соответствии с вашим вкусом и/или размером ваших чашек/чашечек.

При каждом нажатии и отпуске кнопки " " или " " машина подает запрограммированное количество кофе. Это количество может быть заново запрограммировано по желанию. Каждой кнопке соответствует подача одного кофе; подача производится независимым образом.

*Примечание: В качестве примера описывается программирование кнопки " ", которой обычно соответствует кофе эспрессо.*

- 1** Установите чашку под устройством подачи.
- 2** Нажмите и удерживайте нажатой кнопку " ", пока не появится символ "MEMO". Теперь машина находится в режиме программирования.  
  
Машина начнет подачу кофе; на дисплее появится символ "STOP".
- 3** С этого момента необходимо нажать на кнопку " ", когда в чашке будет достаточное количество кофе.

*В этом случае кнопка " " запрограммирована; при каждом нажатии и отпуске машина будет подавать одинаковое, только что запрограммированное количество напитка.*

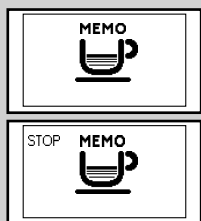

Зеленый

Зеленый

## Капучино

*Важное замечание: Сразу после использования насадки для приготовления кофе капучино «Сарруссинаторе» почистите ее. Когда машина будет готова к работе, вставьте всасывающую трубку в стакан с чистой водой и действуйте, как при приготовлении капучино, для промывания всех компонентов.*

Опасность ожогов! В начале подачи могут образоваться брызги горячей воды. Трубка подачи может достичь повышенных температур: избегайте непосредственных прикосновений к ней руками.

Перед использованием насадки для приготовления кофе капучино «Сарруссинаторе» убедитесь, что все компоненты были тщательно очищены.

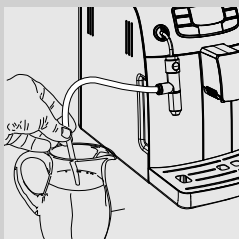

- 1 Извлеките емкость с молоком и поместите ее рядом с машиной.

*Примечание: для получения наилучшего результата при приготовлении капучино, используемое молоко должно быть холодным.*

- 2 Вставьте всасывающую трубку в емкость.

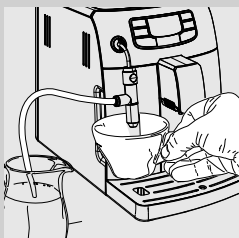

- 3 Установите чашку для капучино под насадку для приготовления кофе капучино «Сарруссинаторе».



Зеленый

- 4 Нажмите кнопку "ESC". На дисплее появляется следующий символ.

- 5 Нажмите кнопку "MEMO", чтобы начать подачу пара.

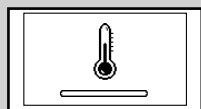

Оранжевый

- 6 Машине требуется время для подогрева; на этой фазе отображается следующий символ.

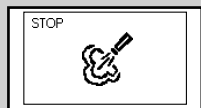

Зеленый

- 7 Когда на дисплее появляется следующий символ, начинается подача взбитого молока непосредственно в чашку.

- 8 Когда в чашке будет достаточное количество напитка, нажмите кнопку "MEMO".

После использования насадки для приготовления кофе капучино «Сарруссинаторе» нужное число раз почистите насадку, как описано в главе «Чистка и техническое обслуживание».

## Подача горячей воды

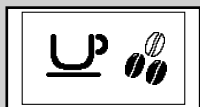

Зеленый

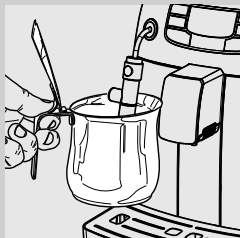
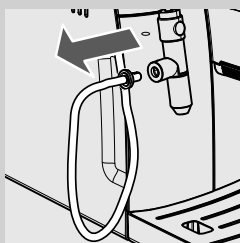

Зеленый

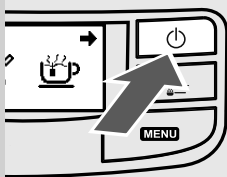

Зеленый

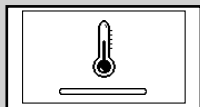

Оранжевый

Перед подачей горячей воды проверьте, готова ли машина к использованию и отображается ли на дисплее следующая иконка.

С машиной, готовой для подачи кофе, выполнить следующие операции:

**1** Удалите штырь со всасывающей трубкой из насадки для приготовления кофе капучино «Cappuccinatore».

**2** Вставьте емкость под насадку для приготовления кофе капучино «Cappuccinatore».

**3** Нажмите кнопку . На дисплее появляется следующий символ.

**4** Нажмите кнопку , чтобы начать подачу горячей воды.

**5** Наберите желаемое количество горячей воды; для остановки подачи горячей воды нажмите кнопку . Машина будет приведена в нормальный режим работы.

*Примечание: в некоторых случаях, после нажатия кнопки горячая вода выходить не будет, и на дисплее будет отображаться следующий символ. Подождите окончания фазы подогрева для получения потока горячей воды из насадки приготовления кофе капучино «cappuccinatore».*

**Внимание:** в начале подачи могут образоваться брызги горячей воды: опасность ожогов! Трубка подачи горячей воды может достичь повышенных температур: избегайте непосредственных прикосновений к ней руками.

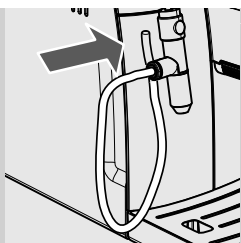

По окончании вставьте штырь с трубкой, которые вы извлекли на шаге 1, для правильной эксплуатации машины.

### Экологически чистая: Stand-by

Intelia также заботится об окружающей среде и о прекрасном вкусе без переживаний.

#### Stand by

Конструкция машина позволяет экономить электроэнергию. Машина автоматически отключается после 30 минут бездействия. Эта функция позволяет поддерживать уровень использования электроэнергии менее 1 Вт/ч в режиме ожидания.

*Примечание: во время фазы выключения, в случае произведенной подачи, кофе машина выполняет цикл ополаскивания.*

Для включения машины достаточно нажать на кнопку "⏻" (если главный выключатель установлен на "I"); в этом случае машина выполнит ополаскивание, только если бойлер остыл.

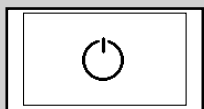

Черный

### Чистка и техническое обслуживание

Некоторые компоненты вашего прибора контактируют с водой и кофе в режиме обычного использования, поэтому важно регулярно производить чистку машины. Для вашей машины Philips-Saeco Espresso этот процесс очень прост. Достаточно следовать инструкциям, появляющимся на дисплее, а также описанным ниже.

Выполните эти операции до того, как ваш прибор перестанет работать, поскольку в этом случае ремонт не покрывается гарантией

#### Общая чистка

- 1 Ежедневно при включенной машине освобождайте и очищайте контейнер для сбора отходов.

*Примечание: другие операции по техническому обслуживанию и чистке могут выполняться только при охлажденной и отключенной от электросети машине.*

Запрещается погружать машину в воду.

Не помещайте съемные компоненты в посудомоечную машину.

При очистке не пользуйтесь острыми предметами и агрессивными химическими продуктами (растворителями).

Для чистки прибора пользуйтесь мягкой увлажненной тряпочкой.

Для сушки машины и/или ее компонентов не пользуйтесь микроволновой и/или обычной печью.

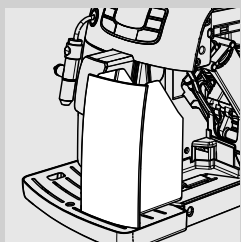

По окончании приготовления напитков с молоком для упрощения ее очистки на трубку пара подать горячую воду (насадка для приготовления кофе капучино «Cappuccinatore», если имеется).

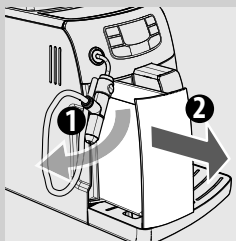

**2** Рекомендуется ежедневно промывать бак для воды:

- Снимите фильтр для очистки воды “INTENZA+” (или выньте маленький белый фильтр, если еще не установили фильтр для очистки воды “INTENZA+”) из бака для воды и промойте проточной питьевой водой;
- Вставьте фильтр для очистки воды “INTENZA+” (или выньте маленький белый фильтр, если еще не установили фильтр для очистки воды “INTENZA+”) на место, осторожно нажимая и одновременно проворачивая его;
- Наполните бак свежей питьевой водой.

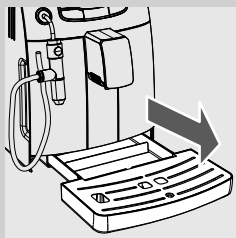

**3** Ежедневно освобождайте поддон для сбора капель; эта операция должна выполняться также в случае, когда поплавков поднимается.

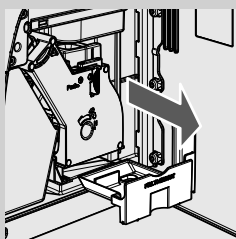

**4** Когда опустошается контейнер для сбора отходов, нужно освободить и очистить контейнер для кофе; откройте дверцу для обслуживания, выньте и выбросьте остатки кофе.

*Освободив контейнер, вставьте его обратно на место до упора.*

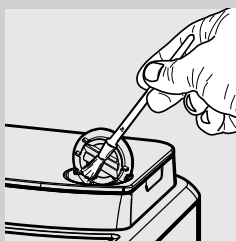

**5** При использовании очищайте контейнер для предварительно молотого кофе еженедельно, используя кисточку, которая входит в комплект поставки.

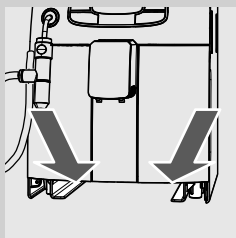

**6** Еженедельно прочищайте гнездо поддона через отверстия на дне машины.

### Чистка насадки для приготовления кофе капучино «Cappuccinatore» (После каждого использования)

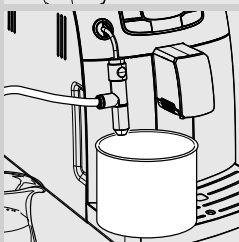
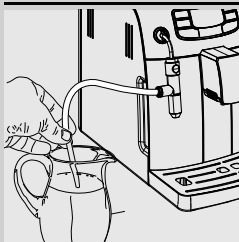



Зеленый



Зеленый

Для быстрой чистки после использования выполните следующие действия:

- 1** Погрузите трубку подачи в емкость со свежей питьевой водой.
- 2** Поместите пустую емкость под насадку для приготовления кофе капучино «Cappuccinatore».
- 3** Нажмите кнопку «». На дисплее появляется следующий символ. Нажмите кнопку «», чтобы начать подачу пара. По окончании нагрева машина начинает подачу воды для чистки.
- 4** После выхода чистой воды из насадки для приготовления кофе капучино «Cappuccinatore» прекратите подачу нажатием кнопки «».

Очистите всасывающую трубку влажной тряпочкой.

*Примечание: для более глубокой очистки обратитесь к следующему параграфу.*

### Ежемесячная очистка насадки для приготовления кофе капучино «Cappuccinatore» (глубокая).

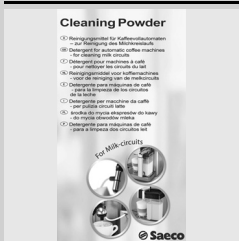

Ежемесячно осуществляйте тщательную чистку всех компонентов насадки для приготовления кофе капучино «Cappuccinatore», используя чистящее средство Saeco, которое можно приобрести у вашего местного продавца, в интернет-магазине Philips по адресу <http://shop.philips.com> или в сертифицированных сервисных центрах.

- 1** Налейте в емкость около 500 мл теплой воды.
- 2** Влейте пакетик раствора в только что налитую воду и подождите, пока он растворится полностью.

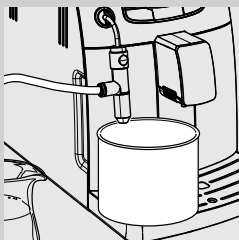
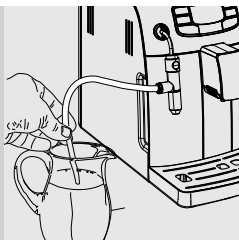

Зеленый

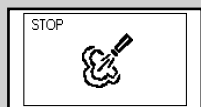

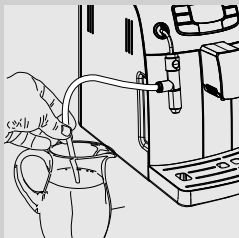

Зеленый



**3** Погрузите трубку подачи в емкость с раствором.

**4** Поместите пустую емкость под насадку для приготовления кофе капучино «Cappuccinatore».

**5** Нажмите кнопку . На дисплее появляется следующий символ. Нажмите кнопку , чтобы начать подачу пара.

По окончании нагрева машина начинает подачу воды для чистки.

**6** Когда закончится раствор, прекратите подачу нажатием кнопки .

Запрещается пить раствор, полученный в результате данного процесса. Раствор следует удалить.

**7** Хорошо вымойте емкость и наполните ее свежей питьевой водой, которая будет использоваться для ополаскивания.



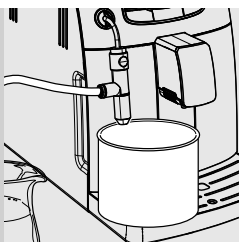

**8** Поместите пустую емкость под насадку для приготовления кофе капучино «Cappuccinatore».

**9** Нажмите кнопку «☕/☕» . На дисплее появляется следующий символ. Нажмите кнопку «MEMO», чтобы начать подачу пара.

**10** Когда закончится вода для ополаскивания, прекратите подачу нажатием кнопки «☕» .

**11** Снимите всасывающую трубку.

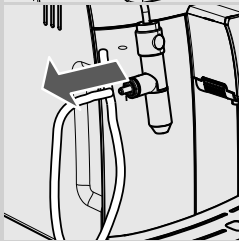

**12** Извлеките насадки для приготовления кофе капучино «Cappuccinatore» из машины.

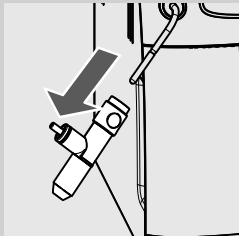

**13** Снимите все детали, показанные на рисунке.

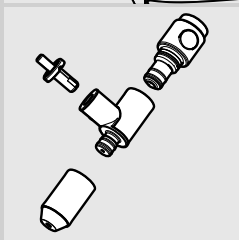

**14** Помойте детали теплой водой или в посудомоечной машине.

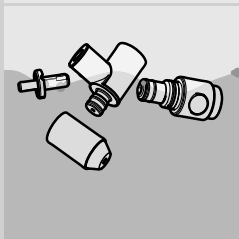

**15** На соединении графина не должно быть остатков молока. Для чистки используйте влажную абразивную салфетку.

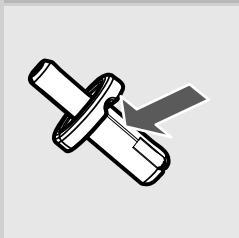

*После тщательной мойки установите части машины на место. Затем установите насадку для приготовления кофе капучино «Cappuccinatore» на машину.*

## Блок приготовления кофе

### Еженедельная чистка блока приготовления кофе

*Блок приготовления кофе должен очищаться при каждом наполнении емкости для кофе в зернах или, по крайней мере, один раз в неделю.*

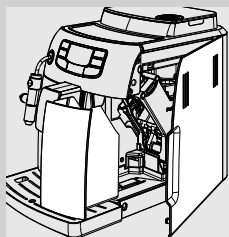

**1** Выключите машину, нажав на выключатель и извлеките штепсельную вилку из электрической розетки.

**2** Снимите контейнер для сбора отходов. Откройте дверцу для обслуживания.

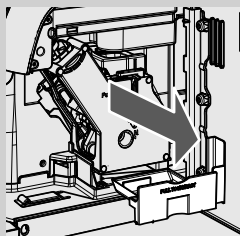

**3** Снимите контейнер для кофе и почистите его.

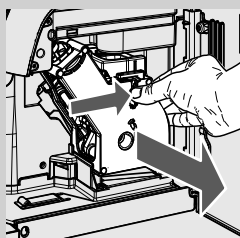

**4** Извлеките блок приготовления кофе, взяв его за ручку и нажав кнопку «PUSH». Блок приготовления кофе можно мыть только в теплой воде без моющего средства.

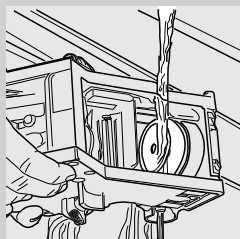

**5** Вымойте блок приготовления кофе теплой водой; тщательно промойте верхний фильтр. Перед тем как вставить блок приготовления кофе на место, убедитесь, что внутри камеры подачи не осталось воды.

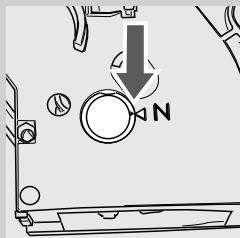

**6** Убедитесь, что блок приготовления кофе находится в нерабочем положении; должны совпадать две метки. В противном случае, следует выполнить операцию, описанную в шаге (7).

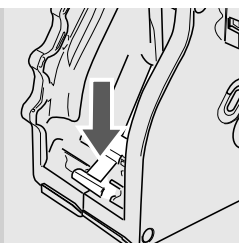

**7** Убедитесь, что рычаг находится в контакте с основанием блока приготовления кофе.

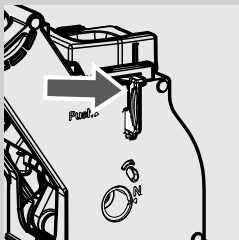

**8** Убедитесь, что крючок для блокировки блока приготовления кофе находится в правильном положении; для проверки его положения нажмите и удерживайте кнопку "PUSH".

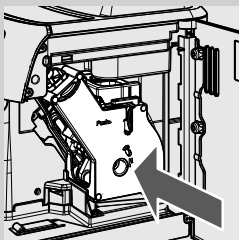

**9** Установите заново блок приготовления кофе в специальное отделение до достижения соединения БЕЗ нажатия на кнопку "PUSH".

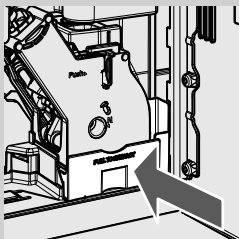

**10** Установите чистый контейнер для кофе.

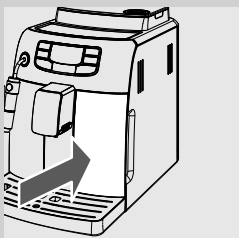

**11** Достаньте контейнер для сбора отходов. Закройте дверцу для обслуживания.

## Чистка блока приготовления кофе с помощью таблеток “Coffee Clean Tablets”:



Кроме еженедельной чистки рекомендуется также осуществлять данный цикл очистки с помощью таблеток “Coffee Clean Tablets” после приготовления приблизительно 500 чашек кофе или один раз в месяц. Эта операция завершает процесс технического обслуживания блока приготовления кофе.

Таблетки “Coffee Clean Tablets” для чистки блока приготовления кофе и комплект для обслуживания “Maintenance Kit” можно приобрести у вашего местного продавца, в интернет-магазине Philips по адресу <http://shop.philips.com> или в сертифицированных сервисных центрах.

Внимание: Таблетки “Coffee Clean Tablets” не обладают свойствами, позволяющими производить очистку от накипи. Для очистки от накипи используйте средство Saeco и следуйте процедуре, описанной в главе об очистке от накипи.



**1** Установите чашку под устройством подачи кофе.

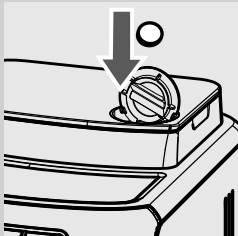

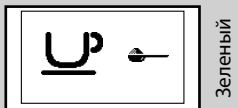

**2** Убедитесь, что бак для воды наполнен чистой водой до уровня “MAX”.



Зеленый

**3** Вставьте таблетку “Coffee Clean Tablets” в отделение для предварительно молотого кофе.

**4** Нажмите и отпустите кнопку “” один или несколько раз для выбора и включения функции предварительно молотого кофе без добавления молотого кофе.

**5** Запустите цикл подачи кофе, нажав кнопку “”.

**6** Когда будет налита половина чашки воды, выключите прибор с помощью главного выключателя и оставьте раствор действовать в течение приблизительно 15 минут. Убедитесь в том, что вы налили поданную воду.

**7** Включите прибор и подождите до конца цикла ополаскивания.

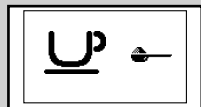
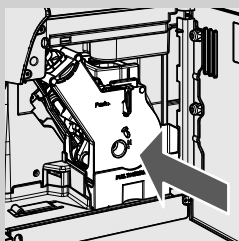
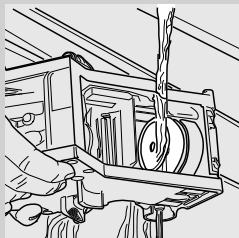
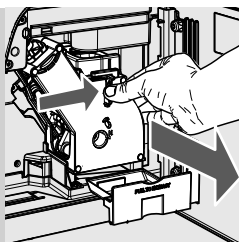

Зеленый

**8** Выньте контейнер для кофе, затем выньте блок приготовления кофе.

**9** Тщательно очистите блок приготовления кофе с помощью теплой воды.

**10** После ополаскивания блока приготовления кофе вставьте его на место до блокировки БЕЗ нажатия кнопки "PUSH".

Вставьте контейнер для кофе.

**11** Нажмите и отпустите кнопку "☕" один или более раз для выбора и включения функции предварительного молотого кофе без добавления кофе в отделение.

**12** Запустите цикл подачи кофе, нажав кнопку "☕ MEMO".

**13** Повторите дважды операции, описанные в шагах 10-11, и убедитесь, что вы удалили поданную воду из машины.

**14** Для очистки поддона для сбора капель поместите внутрь него таблетку и наполните его на 2/3 водой. Дайте чистящему раствору подействовать на протяжении приблизительно 30 минут, затем тщательно ополосните поддон.

### Смазывание блока приготовления кофе

Смазывайте блок приготовления кофе после приготовления приблизительно 500 чашек кофе или один раз в месяц. Пищевую смазку для смазывания блока приготовления кофе и полный "Service Kit" можно приобрести у вашего местного продавца, в интернет-магазине Philips по адресу <http://shop.philips.com> или в сертифицированных сервисных центрах.

*Перед смазкой блока приготовления кофе очистите его проточной водой.*

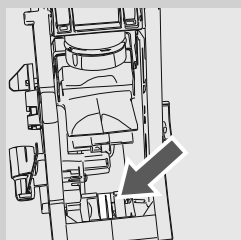
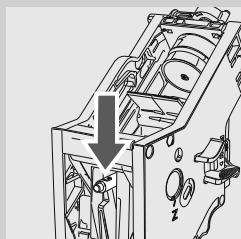
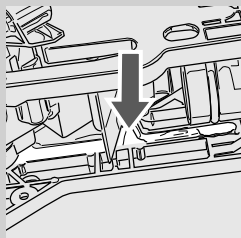
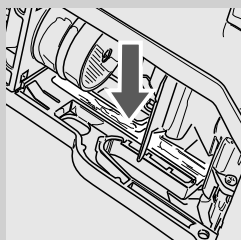
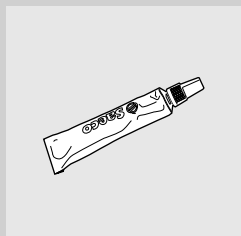

- 1 Смазывайте направляющие блока только пищевой смазкой Saeco. Используйте пищевую смазку одинаково на обоих боковых направляющих.

- 2 Смажьте также ось.

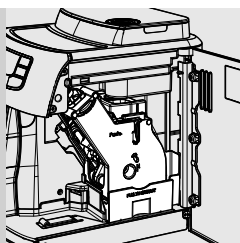

- 3 Установите заново блок приготовления кофе в специальное отделение до достижения соединения БЕЗ нажатия на кнопку "PUSH". Вставьте контейнер для кофе.
- 4 Достаньте контейнер для сбора отходов. Закройте дверцу для обслуживания.

### Удаление накипи

Накипь находится в воде, используемой в ходе работы машины. Ее необходимо регулярно удалять, так как она может засорять водяной контур и контур кофе вашего прибора. Для вашей машины Philips-Saeco этот процесс очень прост. Совершенная электроника выводит на дисплей машины (с помощью понятных символов) информацию о необходимости очистки от накипи. Достаточно следовать описанным ниже указаниям.

Выполните эту операцию до того, как ваш прибор перестанет работать, поскольку в этом случае ремонт не покрывается гарантией.

Примечание: В случае противоречий, указания, приведенные в руководстве по эксплуатации и техническому обслуживанию, имеют приоритет по отношению к указаниям, приведенным на дополнительных приспособлениях и/или расходных материалах, продаваемых отдельно.

*Примечание: прежде чем выполнить цикл очистки от накипи, слейте жидкость из поддона для сбора капель.*



Пользуйтесь только средством для удаления накипи Saeco. Это средство было разработано специально для обеспечения высокой эффективности и функциональных возможностей машины в течение всего срока ее работы, а также во избежание отклонений от заданных свойств приготовленного напитка, если машина используется надлежащим образом. Средство для удаления накипи и комплект "Maintenance Kit" можно приобрести у вашего местного продавца, в интернет-магазине Philips по адресу <http://shop.philips.com> или в сертифицированных сервисных центрах.

Внимание! Запрещается пить раствор для удаления накипи и продукты, подаваемые машиной до завершения цикла. Запрещается использовать уксус в качестве средства для удаления накипи.

- 1 Включите машину нажатием кнопки "⏻". Подождите, пока машина не завершит процесс ополаскивания и подогрева.

Внимание! Снимите фильтр "Intenza" перед вливанием раствора для удаления накипи.

*Примечание: прежде чем удалять накипь*

- снимите насадку *Sarruscinatore* (если имеется) с трубки пара, как описано в главе «Чистка и техническое обслуживание».
- Опоржните поддон для сбора капель.

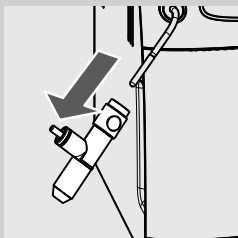



Оранжевый

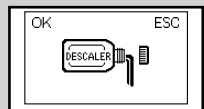

Красный

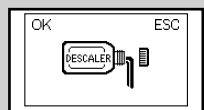
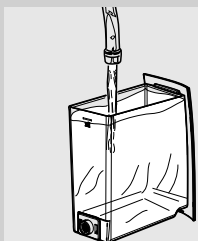
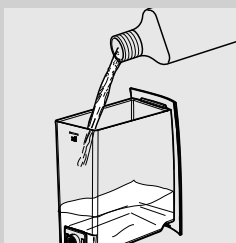

Красный



Красный

**2** Нажмите кнопку "MENU" и при необходимости пролистывайте страницы нажатием кнопки "☉" до появления следующей страницы.

**3** Нажмите кнопку "MEMO", чтобы попасть в меню очистки от накипи.

*Примечание: если кнопка "MEMO" была нажата по ошибке, выйдите из меню нажатием кнопки "☉".*

При нажатии кнопки "MEMO" запускается процесс очистки от накипи. Обязательно следует завершить процесс, чтобы можно было приготовить кофе.

**4** Вылейте все содержимое бутылки со средством для очистки от накипи Saeco в бак для воды.

**5** Заполните его свежей питьевой водой до уровня MAX. Вставьте заново бак в кофемашину.

**6** Вставьте емкость под трубку пара.

*Примечание: вместимость емкости должна быть не менее 1,5 литра. Если вы не располагаете емкостью достаточной вместимости, остановите цикл нажатием на кнопку "espresso", закройте кран, освободите емкость, поместите ее под устройство подачи, откройте кран снова и возобновите цикл, нажав еще раз кнопку.*

**7** Только после добавления раствора средства для удаления накипи внутрь бака нажмите кнопку "MEMO" для запуска цикла очистки от накипи.

**8** С этого момента машина начнет подачу средства для удаления накипи с определенными интервалами (отметка указывает на состояние прохождения цикла).



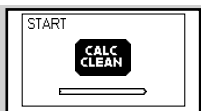

Красный



Красный

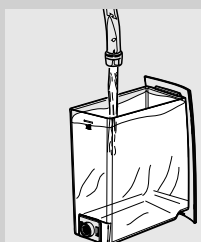

Красный



Красный



Красный



Красный



Красный

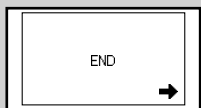

Красный

*Примечание: Цикл очистки от накипи может быть приостановлен нажатием кнопки "MEMO"; для повторения цикла снова нажмите кнопку. Это позволит освободить емкость и отлучиться на короткое время.*

**9** Когда раствор в баке закончится, появится символ, указанный сбоку. Символ указывает на то, что бак следует ополоснуть и наполнить.

**10** Тщательно ополосните бак и наполните его свежей питьевой водой.

**11** Освободите емкость, использованную для сбора жидкости, удаляемой из машины, и установите ее под паровой трубой.

**12** Когда в машину будет вставлен наполненный бак для воды, появится символ, указанный сбоку; начнется цикл ополаскивания машины.

*Примечание: цикл очистки от накипи может быть приостановлен нажатием кнопки "MEMO"; для повторения цикла снова нажмите кнопку. Это позволит освободить емкость и отлучиться на короткое время.*

**13** Когда вода баке закончится, появится символ, указанный сбоку; символ указывает на то, что бак следует ополоснуть и наполнить свежей питьевой водой для завершения цикла.

**14** Освободите емкость, использованную для сбора жидкости, удаляемой из машины, и установите ее под устройством подачи кофе.

**15** Когда в машину будет вставлен наполненный бак для воды, появится символ, указанный сбоку; начнется цикл ополаскивания машины.

*Машина выполняет ополаскивание запрограммированным количеством воды. Машина может потребовать наполнения бака водой несколько раз, если не было достигнуто нужное количество воды. Требуется наполнения бака указывается с помощью следующей иконки.*

**16** Когда вся вода, необходимая для ополаскивания, была подана, или в машину снова вставляется полный бак воды, сбоку появляется символ. Нажмите кнопку "MEMO" для выхода из цикла очистки от накипи.

**17** С этого момента машина выполняет цикл подогрева и ополаскивания для подачи напитков.

Цикл по удалению накипи завершен.

*Примечание: раствор для удаления накипи должен быть утилизирован в соответствии с требованиями, предусмотренными производителем и/или нормами, действующими в стране пользования кофемашиной.*

*Примечание: по окончании цикла очистки от накипи выполните промывку блока приготовления кофе, как описано в параграфе "Блок приготовления кофе" главы "Чистка и техническое обслуживание".*

Прежде чем выполнить цикл очистки от накипи, слейте жидкость из емкости для сбора капель.

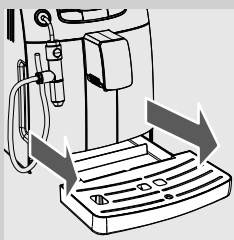

## Программирование

Пользователь может изменить некоторые параметры работы машины в соответствии с собственными требованиями.

### Вход в "меню"

Можно получить доступ к меню программирования только когда машина включена.

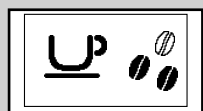

Зеленый

Нажмите кнопку "MENU", чтобы войти в режим программирования.

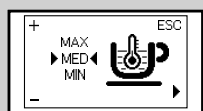
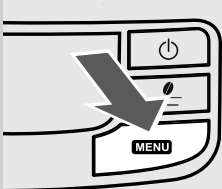

Оранжевый

Первая представленная страница выглядит следующим образом.

### Команды программирования

На каждой странице можно вводить изменения:

- Кнопки "MEMO" позволяют менять значения для функции, выбирая из вариантов на странице.

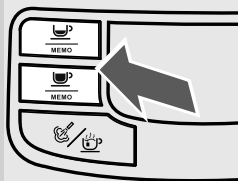

- Кнопка "MEMO" позволяет переходить по функциям и заносить в память выполненные изменения.

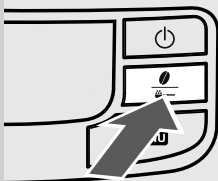

*Примечание: занесение в память изменений возможно только после изменений настоящей величины; когда изменяется настоящая величина, появляется надпись "OK".*

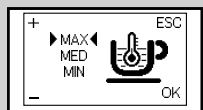

Оранжевый

- Кнопка "MENU" позволяет выйти из режима внесения изменений или программирования.

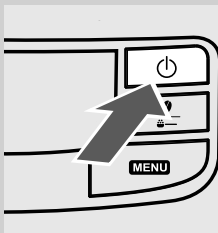

### Выход из режима программирования

Для выхода из режима программирования нажмите кнопку "MENU".

*Примечание: машина выходит из режима программирования по окончании 30 секунд без вмешательства пользователя. Измененные, но не подтвержденные установки не будут занесены в память.*

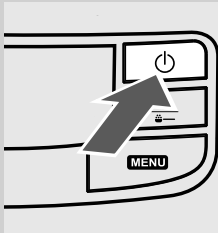

## Функции

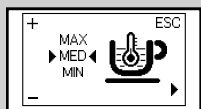

Оранжевый

### Температура кофе

Эта функция позволяет регулировать температуру подачи кофе.

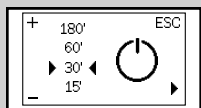

Оранжевый

### Таймер (режим ожидания)

Эта функция позволяет регулировать время перехода в режим ожидания после последней подачи кофе.

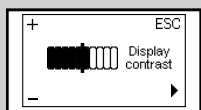

Оранжевый

### Контрастность

Эта функция позволяет регулировать контраст дисплея для лучшей визуализации сообщений.



Оранжевый

### Жесткость воды

Эта функция позволяет регулировать жесткость воды для того, чтобы обеспечить лучшее управление техническим обслуживанием машины:

1 = очень мягкая вода

2 = мягкая вода

3 = жесткая вода

4 = очень жесткая вода

Для подробной информации см. параграф "Измерение жесткости воды".



Оранжевый

### Фильтр для очистки воды "INTENZA+"

Эта функция позволяет управлять фильтром для очистки воды "INTENZA+". Для подробной информации см. параграф, касающийся обработки фильтра.

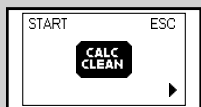

Оранжевый

### Цикл очистки от накипи

Эта функция позволяет выполнить цикл очистки машины от накипи.

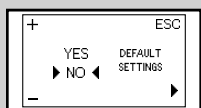

Оранжевый

### Заводские установки

Эта функция позволяет установить заново заводские величины.

## Пример программирования

На данном примере хотелось бы прояснить, как выполняется программирование контраста дисплея. Для изменения других функций выполните операции аналогичным образом.

Можно получить доступ к меню программирования только когда машина включена.

Нажмите кнопку "MENU", чтобы войти в режим программирования.

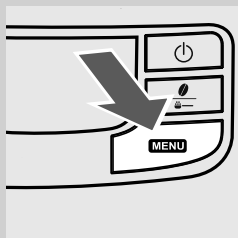

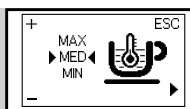

Оранжевый

Отображается первая страница.



Оранжевый

Нажмите кнопку " " и удерживайте нажатой, пока не появится функция "КОНТРАСТ".

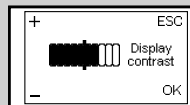

Оранжевый

Нажмите кнопку " " 1 (один) раз для увеличения контраста.

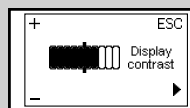

Оранжевый

Нажмите кнопку " " для подтверждения.

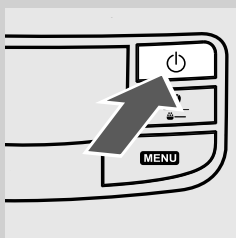

Для выхода из режима программирования нажмите кнопку " "

Таким образом, функция запрограммирована.

### Дисплей панели управления

Этот прибор оборудован системой цветов, облегчающей интерпретацию сигналов.

Для максимальной практичности, иконки показываются по принципу светофора.

Цветной интерфейс дисплея в сочетании с кнопками выводит ключевые сообщения, касающиеся функционирования - простые и понятные.

### Сигналы готовности (зеленый)

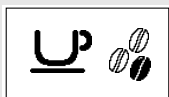

Машина готова для подачи кофе из кофе в зернах и горячей воды.

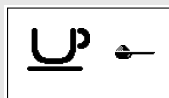

Машина готова для подачи кофе с предварительно молотым кофе.



Выбор горячей воды или пара.



Подача горячей воды.



Подача пара.

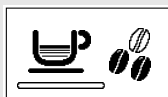

Машина в фазе подачи 1 кофе эспрессо.

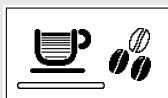

Машина в фазе подачи 1 кофе.



Машина в фазе подачи 2 кофе эспрессо.



Машина в фазе подачи 2 кофе.



Машина в фазе программирования количества кофе для подачи.

### Предупреждающие сигналы (Оранжевый)

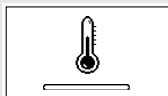

Машина в фазе подогрева для подачи кофе, горячей воды и пара.



Машина в фазе ополаскивания. Необходимо дождаться завершения операции.

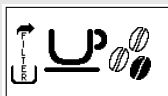

Машина сигнализирует о необходимости замены фильтра "INTENZA+".



Если панель экрана появляется после запуска машины, это означает, что требуется провести цикл очистки от накипи.

Нажмите кнопку "MEMO", чтобы попасть в меню очистки от накипи, и обратитесь к соответствующему параграфу.

Нажатием кнопки "ON" можно продолжить работу машины.

Напоминаем, что неисправности, вызванные невыполнением цикла очистки от накипи, не покрываются гарантией.



Блок приготовления кофе в фазе восстановления для перезагрузки машины.

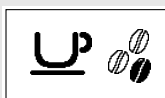

Наполните емкость кофе в зернах и включите цикл подачи кофе.



Необходимо выполнить загрузку контура.

### Сигналы тревоги (Красный)

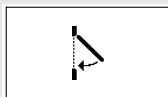

Закройте дверцу для обслуживания.



Нехватка кофе в зернах в емкости для кофе. После наполнения емкости можно начать цикл.



Блок приготовления кофе должен быть вставлен в машину.



Выключите и по истечении 30 секунд включите машину. Попробуйте 2 или 3 раза.

Если машина НЕ включается, свяжитесь с центром обслуживания.

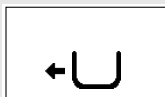

Вставьте контейнер для сбора отходов.



Освободите контейнер для сбора отходов и поддон восстановления жидкости.



Наполните емкость водой.

### Решение проблем

Для решения более общих проблем обратитесь к таблице, приведенной ниже, или к разделу "Часто задаваемые вопросы" (FAQ) на сайте [www.philips.com/support](http://www.philips.com/support) для ознакомления с обновлениями. Это поможет вам определить, какое действие необходимо.

События	Причины	Способ устранения
Машина не включается.	Машина не подсоединена к электрической сети.	Подключить машину к электросети.
Кофе не очень горячий	Чашечки холодные.	Нагреть чашечки горячей водой.
Не выходит горячая вода или пар.	Отверстие трубки пара засорено.	Прочистить отверстие трубки пара иголкой. Перед выполнением этой операции убедиться в том, что машина выключена и остыла.
	Загрязнена насадка для приготовления кофе капучино «Сарруссинаторе» (если имеется).	Почистить насадку для приготовления кофе капучино «Сарруссинаторе».
Кофе не совсем кремообразный. (См. примечание)	Смесь не подходит или кофе не свежей поджарки, или очень крупный помол.	Заменить кофейную смесь или отрегулировать помол, как описано в параграфе "Регулировка кофемолки".
Машина тратит много времени на нагревание или количество воды, выходящей из трубки, ограничено.	Контур машины засорен накипью.	Произвести чистку машины от накипи.
Блок приготовления кофе не вынимается.	Блок приготовления кофе вне положения.	Включить машину. Закройте дверцу для обслуживания. Устройство подачи автоматически возвращается в начальное положение.
	Контейнер для сбора отходов вставлен.	Вынуть контейнер для сбора отходов перед удалением устройства подачи.
Машина выполняет помол, а кофе не выходит. (См. примечание)	Нехватка воды.	Наполнить бак водой и загрузить контур (параграф "Первое включение").
	Блок приготовления кофе загрязнен.	Прочистить блок приготовления кофе (параграф "Блок приготовления кофе").
	Контур не загружен.	Загрузить контур (параграф "Первое включение").
	Исключительное событие, которое происходит, когда машина автоматически регулирует дозы.	Приготовить несколько порций кофе, как описано в параграфе "Saeco Adapting System".
Кофе слишком водянистый. (См. примечание)	Устройство подачи загрязнено.	Промыть устройство подачи.
	Исключительное событие, которое происходит, когда машина автоматически регулирует дозы.	Приготовить несколько порций кофе, как описано в параграфе "Saeco Adapting System".
	Кофе слишком крупного помола.	Заменить кофейную смесь или отрегулировать помол, как описано в параграфе "Регулировка кофемолки".
Кофе выходит очень медленно. (См. примечание)	Контур не загружен.	Загрузить контур (параграф "Первое включение").
	Блок приготовления кофе загрязнен.	Прочистить блок приготовления кофе (параграф "Блок приготовления кофе").
Кофе выходит за пределы устройства подачи.	Устройство подачи засорено.	Прочистить устройство подачи и его выходные отверстия.

**Примечание:** эти проблемы находятся в пределах нормы, если была изменена кофейная смесь, или в случае, когда выполняется первая установка; в этом случае подождать, пока машина проведет саморегулировку, как описано в параграфе "Saeco Adapting System".

По поводу неисправностей, не рассмотренных в данной таблице, или если предложенные способы устранения не решат проблему, обращайтесь в сервисный центр.



## Технические характеристики

Производитель оставляет за собой право изменять технические характеристики изделия.

Номинальное давление - Номинальная мощность - Питание .....	См. табличку, расположенную на дверце внутри.
Материал корпуса .....	Термопласт/Металл
Размеры (д х ш х г) (мм) .....	256 х 340 х 440
Масса .....	.9 кг
Длина провода .....	1,2 м
Панель управления .....	На передней части
Насадка для приготовления кофе капучино «Cappuccinatore» .....	Специально для приготовления капучино
Бак для воды .....	1,5 литра - Съёмный
Объем емкости для кофе (гр) .....	.300
Объем емкости отходов .....	.10
Давление насоса .....	15 бар
Бойлер .....	Нержавеющая сталь
Предохранительные устройства .....	Термоплавкий

## Утилизация отходов

- Вывести из эксплуатации неиспользуемые приборы.
- Выньте вилку из розетки и перережьте электрический шнур.
- В конце жизни прибора отправьте устройство в подходящее место по сбору отходов.

Данное изделие соответствует требованиям директивы ЕС 2002/96/ЕС.



Символ , указанный на приборе или на его упаковке, обозначает, что по окончании срока службы прибор должен быть утилизирован отдельно от бытовых отходов. В связи с этим пользователь должен сдать прибор в соответствующий пункт приемки по переработке электрического и электронного оборудования.

Соответствующий раздельный сбор аппаратуры, предназначенной для последующего извлечения из нее материалов, переработки и утилизации безвредным для окружающей среды методом, позволяет избежать возможных негативных последствий для окружающей среды и здоровья, а также содействует повторному использованию и/или переработке материалов, из которых изготовлена аппаратура. Для получения более подробной информации о переработке этого изделия обратитесь в городскую администрацию, службу по сбору бытовых отходов или в магазин, где вы приобрели изделие.

ЗАЯВЛЕНИЕ О СООТВЕТСТВИИ ЕС  
ГОД 09  
ЕС 2006/95, ЕС 2004/108.

## SAECO INTERNATIONAL GROUP S.P.A

Via Torretta, 240 - 40041 Gaggio Montano (Bo) - Italy

заявляем под нашу ответственность, что изделие:

АВТОМАТИЧЕСКАЯ КОФЕМАШИНА

**HD8752**

**и которой относится это заявление, соответствует следующим нормам :**

- Безопасность электроприборов и электрических аппаратов - Общие реквизиты - EN 60335-1 (2002) + A1(2004) + A2(2006) + A11(2004) + A12(2006) + A13 (2008)
- Безопасность электроприборов и электрических аппаратов - Часть 2-15 Специфические реквизиты для аппаратов для разогревания жидкостей EN 60335-2-15 (2002) + A1(2005) + A2 (2008).
- Безопасность аппаратов для домашнего и подобного пользования. Электромагнитные поля  
Методы оценки и измерений - EN 62233 (2008).
- Безопасность электроприборов и электрических аппаратов - Часть 2-14 Специфические реквизиты для распылителей и кофемолок EN 60335-2-14 (2006) + A1 (2008).
- Ограничения и методы измерения радиопомех, характерных для приборов с электромотором и тепловыми устройствами для домашнего применения и сходных целей, электроинструментов и подобной электрической аппаратуры - EN 55014-1 (2006).
- Электромагнитная совместимость (EMC) Часть 3<sup>^</sup> Пределы - Сечение 2 : Пределы для излучения электрического гармоничного тока (электрический ток на входе в электроприборы ≤ 16А на фазу) - EN 61000-3-2 (2006)
- Электромагнитная совместимость (EMC) Часть 3<sup>^</sup> Пределы - Сечение 3 : Ограничение флукуэаций и максимумов напряжения в системах электропитания низкого напряжения для приборов с номинальным напряжением ≤ 16А. - EN 61000-3-3 (1995) + корр.(1997) + A1(2001) + A2 (2005).
- Реквизиты помехоустойчивости для электроприборов, инструментов и подобных приборов. - Норма для группы изделий - EN 55014-2 (1997) + A1 (2001).

**в соответствии с распоряжениями директив: ЕС 2006/95, ЕС 2004/108.**

Gaggio Montano  
li, 28/04/2009

R & D Manager  
Ing. Andrea Castellani

## Обслуживание

Мы уверяем вас, что вы будете довольны своей кофемашиной Philips Saeco для изготовления кофе эспрессо. Зарегистрируйте вашу покупку по адресу "[www.philips.com/welcome](http://www.philips.com/welcome)", если вы еще не сделали этого. Так мы сможем оставаться на связи с вами и отправлять вам памятки о проведении чистки и очистки от накипи.

Для чистки и очистки от накипи используйте только продукты SAECO, которые вы можете приобрести в интернет-магазине Philips:

- NL <http://shop.philips.nl>
- BE <http://shop.philips.be>
- FR <http://shop.philips.fr>
- DK <http://shop.philips.dk>
- DE <http://shop.philips.de>
- ES <http://shop.philips.es> или <http://tienda.philips.es>
- IT <http://shop.philips.it>
- SE <http://shop.philips.se>

Если у вас есть вопросы относительно установки, использования, чистки или оценки от накипи вашего прибора, обратитесь к данному руководству пользователя или ознакомьтесь с последними дополнениями на сайте [www.philips.com/support](http://www.philips.com/support).

Вы также можете позвонить по бесплатному телефону клиентской поддержки, указанному на последней странице данного документа, чтобы найти пункт продаж, ближайший к вам.

Наш квалифицированный обслуживающий персонал поможет вам, и при необходимости поможет решить проблему по телефону, предлагая, по мере возможности, решение в ходе телефонного разговора. Если это невозможно, мы поможем вам в проведении необходимых операций по ремонту в кратчайшие сроки и с наименьшими затратами.

## ОТДЕЛЕНИЯ ПО РАБОТЕ С ПОТРЕБИТЕЛЯМИ

Для загрузки необходимых материалов и ознакомления с часто задаваемыми вопросами (FAQ) посетите наш сайт клиентской поддержки: [www.philips.com/support](http://www.philips.com/support)

**Argentina:** 0800-888-7532 (toll free)  
**Australia:** 1300 363 391 (toll free)  
**Bahrain:** +973 17700424  
**België / Belgique:** 0800 80 190 (toll free)  
**Brasil:** 0800 701 0203 (Demais localidades)  
(11) 2121 0203 (Grande São Paulo)  
**България:** 00 800 11 544 24 (toll free)  
**Canada:** (Montreal) - 1-514-385-5551  
(Toronto) - 1-416-256-9191  
(Vancouver) - 1-604-299-7555  
**Česká republika:** 800 142840  
**China:** 4008 800 008  
**Croatia:** 0800 222 778  
**Danmark:** 3525 8759  
**Deutschland:** 0800 000 7520 (toll free)  
**España:** 902 199 742  
**Estonia:** 8000100288  
**France:** 0805025510 (toll free)  
**Greece:** 0 0800 3122 1280 (toll free)  
**Hong kong:** 852 2619 9663  
**Israel:** 03-6458844  
**Iran:** +98 21 2227 9353  
**Ireland:** 18007445477 (toll free)  
**Italia:** 800 233 793 (toll free)  
**Korea:** 080-600 6600 (toll free)  
**Kuwait:** 1 80 35 35.  
**Latvia:** 80002794  
**Lebanon:** 961 1 684900  
**Lithuania:** 880030483  
**Luxembourg:** 0800 26 550  
**Magyarország:** 06 80 018 189  
**Malaysia:** 1800 880 180  
**Nederland:** 0800 023 0076 (toll free)  
**Norge:** 2270 8111  
**Österreich:** 0800 180 016 (toll free)  
**Poland:** 00800 3111318  
**Portugal:** 800 780 903 (toll free)  
**Romania:** 0800-894910 (available for free from the Romtelecom network)  
**Russia:** +7 495 961-1111 - 8 800 200-0880  
**Singapore:** +65 68823999  
**Slovenija:** 080080254  
**Slovenská republika:** 0800 004537 (toll free)  
**Suomi:** (09) 2311 3415  
**South Africa:** 08611-72326  
**Sverige:** 0857929100  
**Switzerland:** 0800 002 050 (toll free)  
**Ukraine:** 0-800-500-697  
**United arab emirates (Dubai):** +971 4 2310300  
**United kingdom:** 08003316015 (toll free)  
**USA:** 800.933.7876 (toll free)  
**Taiwan:** 0800 231099  
**Thailand:** +6626528652



15002943

Rev.02 del 10-06-11

RU

14

Производитель оставляет за собой право изменять характеристики продукта без предварительного уведомления.



[www.philips.com/saeco](http://www.philips.com/saeco)